

Vorläufiges Datenblatt

**NOVOHALL
Winkelsensor
kontaktlos**

Baureihe RSB-3600
Baureihe RMB-3600

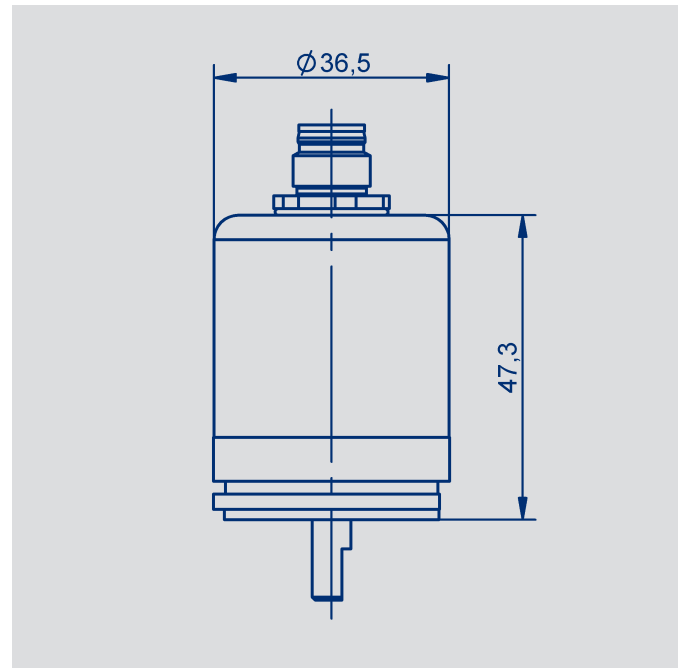

Besondere Merkmale

- Kontaktlos, Hall Technologie
- Messbereich bis 360°
- Single- und Multiturn
- Wahlweise Voll- oder Steckhohlwelle
- Schutzart IP67, IP6K9K
- Optimiert für Maschinenbau und mobile Anwendungen
- Auflösung 12 Bit
- Absolute Linearität bis $\pm 0,03\%$
- Ein- und mehrkanalige Ausführungen

Applikationen

- Maschinenbau
Textilmaschinen
Verpackungsmaschinen
Blech- und Drahtbearbeitungsmaschinen
- Medizintechnik
- Mobile Arbeitsmaschinen
Flur- und Förderzeuge
Baumaschinen
Agrar- und Forstmaschinen
- Marine Anwendungen

Produktdetails und weitere Informationen
Bitte rufen Sie uns an. Tel. +49 711 4489-250.